

クランプブロック寸法図
4セット付属(ブロック、ボルト、ナット、ワッシャ)

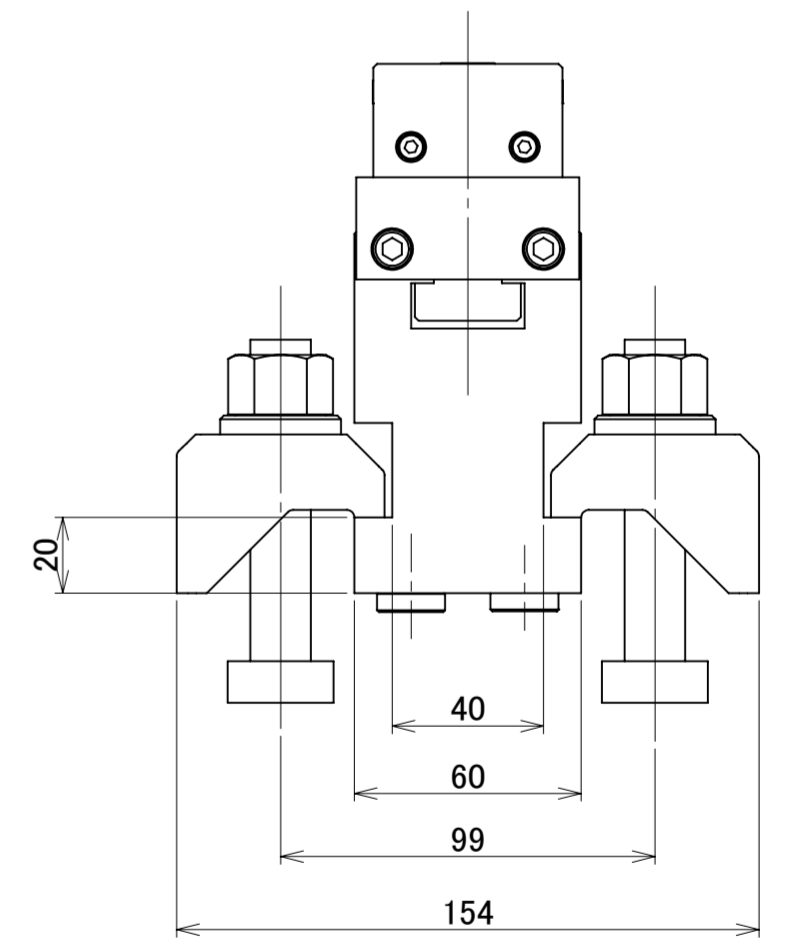
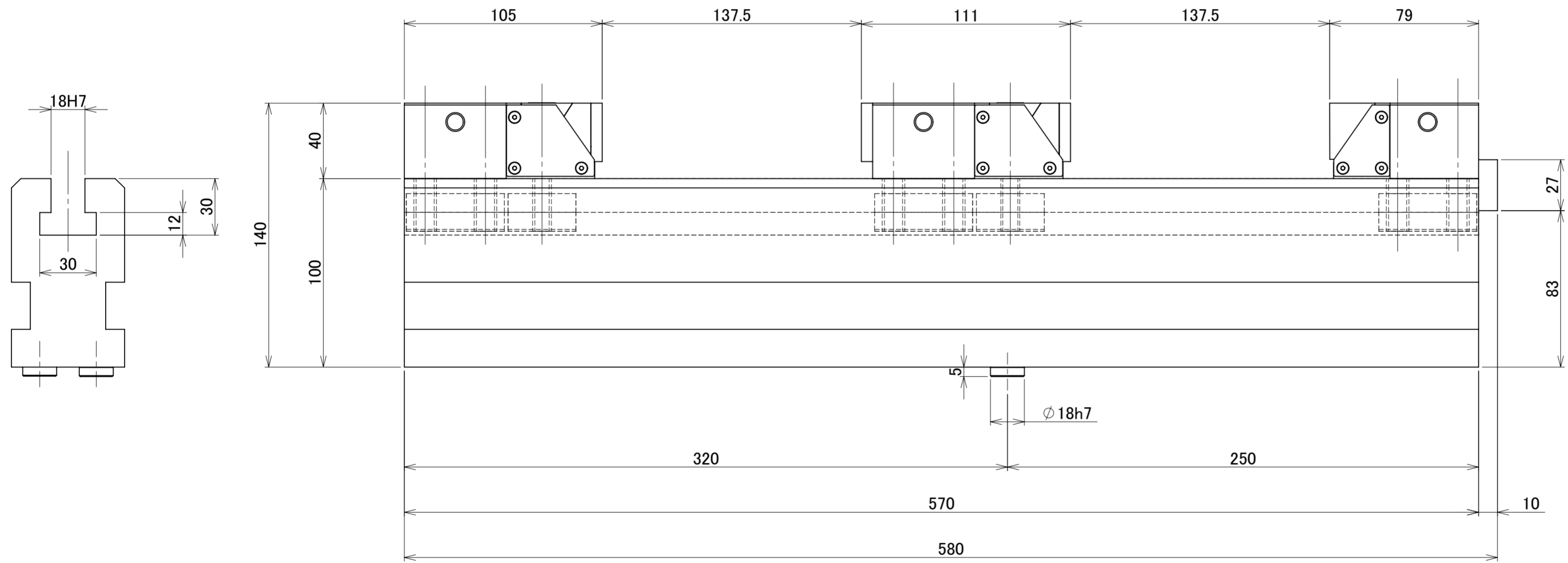

注)
 ・クランプユニットとベースとストップは、それぞれ別々の梱包となります。
 ・クランプユニットとベースとストップの取り付け、精度出しについては、お客様にて実施願います。
 ・”クサビ機構有”はオプションとなります。

訂正記号	年月日	訂正事項(構成表NO.)	訂正者

TITLE VCP-50F-570-2外觀図(標準)			
製図 M.Kiriki	SCALE 1:2	UNIT mm	
APPROVED BY 中野	CHECKED BY 中野	DATE 2019.04.01	
		DRAWING NO. TTS-012M01A	

1MPa=10.2kgf/cm² 1N=0.102kgf 1kg・m²=10.2kgf・cm・sec² (1N・m・sec²=1kg・m²)